

I MONTAGE POIGNÉES 180°

1 Mise en place des poignées :

- 1- Vérifier que les encrages de la crémone soient en bas
- 2- Retirer le capot de protection et insérer la poignée, béquille vers le haut
- 3- Visser la poignée, vis du bas avec les vis fournies
- 4- Mettre la poignée, béquille vers le bas, en appuyant sur le bouton AFM si besoin
- 5- Visser la poignée, vis du haut avec les vis fournies : remettre le capot de protection
- 6- Mettre le bouchon 12x12 permettant d'activer le système AFM dans l'axe de l'AFM au dessus de la gâche

AFM

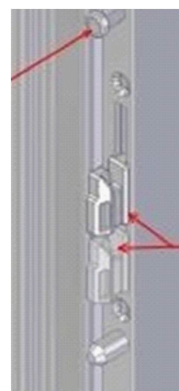

Crémone

Ancrages

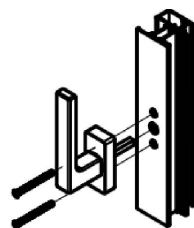

Crémone côté vantail principal.
Carré de 60 mm
2 vis M5 x 50 mm

Crémone côté vantail secondaire
Carré de 30 mm
2 vis M5 x 22 mm



2 Mise en place des poignées :

- 1- Vérifier que les encrages de la crémone soient en bas
- 2- Retirer les capots de protection et insérer les poignées, béquille vers le haut
- 3- Visser les poignées en bas avec les vis fournies
- 4- Mettre la poignée, béquille vers le bas, en appuyant sur le bouton AFM
- 5- Visser la poignée en haut avec les vis fournies : remettre le capot de protection
- 6- Mettre le bouchon 12x12 permettant d'activer le système AFM dans l'axe de l'AFM au dessus de la gâche - bien sécurisé

Poignée saillie standard intérieure ou extérieure

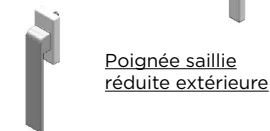

Poignée saillie réduite extérieure

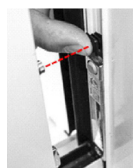

Crémone serrure

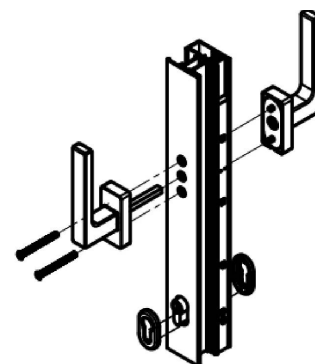

Montant ouvrant inertie standard :
Carré de 80mm (ajout carré 30mm pour poignée HOPPE)
2x vis M4x60mm

Montant ouvrant forte inertie :
Carré de 100mm (ajout carré 30mm pour poignée HOPPE)
2x vis M4x80mm

Mise en place barrillet :

- 1- Mettre la poignée verticale, béquille vers le haut, en appuyant sur le bouton AFM : insérer le capot de protection
- 2- Insérer le barrillet en alignant le panneton à l'aide de la clé
- 3- Aligner le perçage fileté du barrillet avec le perçage de la crémone et le visser avec la vis fournie dans le sachet
- 4- Fermer le vantail, tourner la poignée à 180° béquille vers le bas, engager la serrure en tournant la clé : vérifier que la crémone est bien sécurisée
- 5- Installer les rosettes intérieures et extérieures

3 Poignée fixe côté vantail secondaire pour liaison 2 vantaux crémone :

Poignée avec carré de 60mm
1 vis phillips M5x50 supérieure
1 vis TFHC M5x50 inférieure

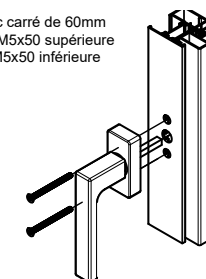

Poignée de tirage crémone simple côté extérieur :

2 vis M5x16

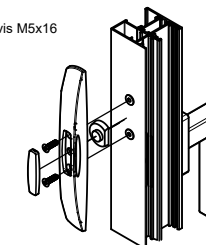

Poignée fixe intérieure - extérieure serrure :

Montant ouvrant inertie standard
Carré de 80 mm (ajout carré 30 mm pour poignée HOPPE)
2 x vis M4 x 60 mm
Montant ouvrant forte inertie
Carré de 100 mm (ajout carré 30 mm pour poignée HOPPE)
2 x vis M4 x 80 mm

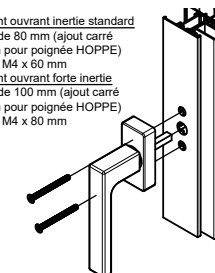

Utiliser la vis tête fraisée hexagonale creuse et la clé six pans fournies pour fixer la poignée sous béquille. **Ne pas forcer en rotation la poignée fixe.**

I MONTAGE POIGNÉES AVEO

1 Mise en place des poignées :

1- Placer la crémone à mi-course en appuyant sur le bouton anti fausse manoeuvre si besoin

2- Assembler la poignée avec le taquet vers le haut

Crémone simple côté vantail secondaire

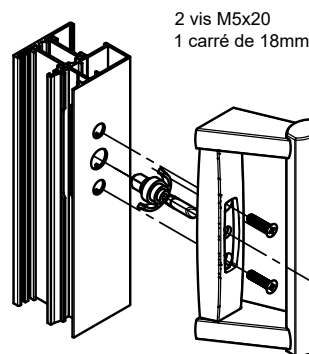

Crémone simple côté vantail principal

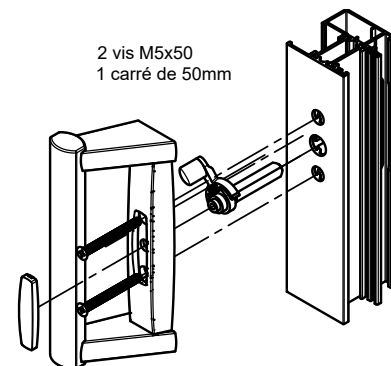

3 Poignée de tirage crémone simple côté extérieur

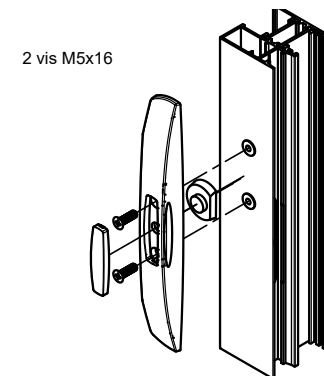

2 Mise en place des poignées :

1- Placer la crémone à mi-course en appuyant sur le bouton anti fausse manoeuvre si besoin

2- Assembler les poignées avec les taquets vers le haut

Mise en place du barillet :

1- Insérer le barillet en alignant le panneton en tournant la clé

2- Aligner le perçage fileté du barillet avec le perçage de la crémone et le visser avec la vis fournie dans le sachet

3- Fermer le vantail, tourner les taquets à 90° vers le bas, engager la serrure en tournant la clé : vérifier que la crémone est bien sécurisée

4- Mettre la rosette intérieure et extérieure

Crémone serrure côté vantail secondaire

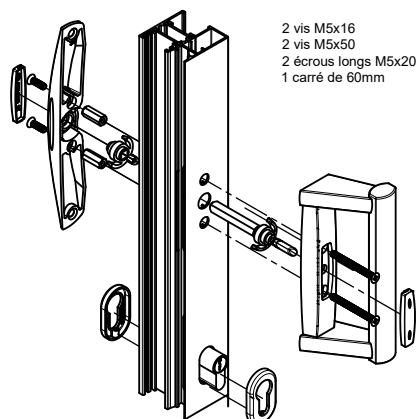

Crémone serrure côté vantail principal

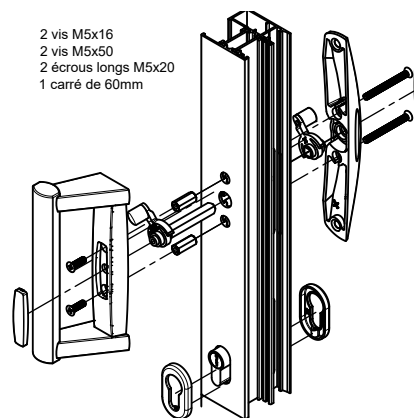

4 Poignée fixe côté vantail secondaire pour liaison 2 vantaux

